

perma NOVA

Das erste temperaturunabhängige, elektrochemische Schmiersystem



NEU



I M1 Ex ia I
II 2G Ex ia IIC T6
II 2D Ex iaD 21 T80°C
ZELM 09 ATEX 0420 X
-20°C ≤ Ta ≤ +60°C



I M1 Ex ia I
II 2G Ex ia IIC T6
II 2D Ex ia IIC T80°C
IEC Ex ZLM 09.0013X



Für Anwendungsbereiche mit starken Temperaturschwankungen

Der perma NOVA ist in allen Anwendungsbereichen zwischen -20 °C und +60 °C einsetzbar. Über den Einstelltaster an der NOVA Steuereinheit kann eine Spendezeit von 1-12 Monaten eingegeben werden. Anschließend errechnet die Steuereinheit unter Berücksichtigung der Umgebungstemperatur die erforderliche Gasmenge für eine konstante und sichere Spendeabgabe. Der perma NOVA besteht aus einer wiederverwendbaren Steuereinheit, einer NOVA LC Einheit, gefüllt mit 130 cm³ Fett oder Öl (mit integriertem Ölrückhalteventil) und einer Schutzabdeckung.

perma®

Anwendungen



Der perma NOVA ist besonders geeignet für die Einzelpunktschmierung von Wälz- und Gleitlagern, Gleitführungen, offenen Getrieben, Zahnstangen, Wellendichtungen und Ketten in Bereichen mit stark schwankenden Umgebungstemperaturen (z. B. Lebensmittelindustrie). Das Schmiersystem ist bei korrektem Zusammenfügen der einzelnen Bauteile staubdicht und Strahlwasser geschützt - IP 65.



Produkteigenschaften

Ihre Vorteile

Ihr Nutzen

Elektronische Steuereinheit mit integrierter Temperaturkompensation →

- Temperaturunabhängiges Spendeverhalten über die gesamte Spendedauer
- Beschleunigter Erstanlauf innerhalb eines Tages
- Steuereinheit mehrfach wiederverwendbar

- Laufzeiteinstellung ohne Berücksichtigung der Temperatur
- Vereinfachte Handhabung

LCD Display und Drucktaster →

- Monatliche Spendezeiteinstellung von 1 bis 12 Monaten
- Spendezeiteinstellung jederzeit veränderbar
- Anzeige des Betriebszustandes

- Einfache, variable und sichere Handhabung
- Ständige Zustandsüberwachung möglich

Einsatztemperaturbereich von -20 bis +60 °C →

- Einsatz sowohl in kalten Bereichen als auch bei höheren Temperaturen
- Verwendung bei stark wechselnden Umgebungstemperaturen

- Universeller Einsatz in vielen Temperaturbereichen

Ex-Schutz Zulassung →

- Einsatz in explosionsgefährdeten Bereichen

- Sichere und permanente Schmierung in Explosionszonen
- Erhöhung der Arbeitssicherheit

Technische Informationen

→ Artikelnummern finden Sie im Produktkatalog auf Seite 36

Gehäuse

Transparenter Kunststoff

Antrieb

Elektrochemische Reaktion mittels Gaserzeugerzellen mit elektronischer Temperaturkompensation

Spendezeit

1, 2, 3, ..., 12 Monate

Schmierstoffvolumen

130 cm³

Einsatztemperatur

-20 °C bis +60 °C

Druckaufbau

Max. 6 bar

Schutzklasse

IP 65

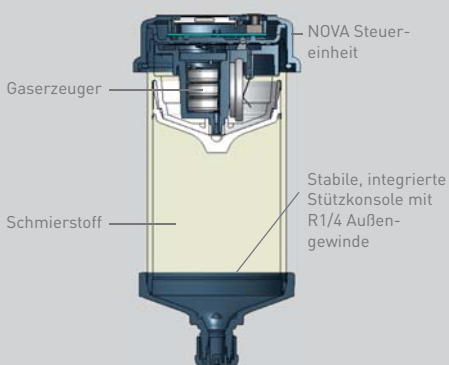

Ölgefüllte Einheit mit integriertem Ölrückhalteventil (rote Verschlusskappe)



Auswahl der Spendezeit
→ siehe Produktkatalog S. 46



Transportschutz und Schutzabdeckung gegen Staub und Verschmutzung